



Normes Europees de Modelisme
Eixos de punta cònica per al material remolcat

NEM
314
 1 Pàgina

Recomanació

Cotes en mm.

Edició 2006 (30092012)
 Substitueix la edició 1978

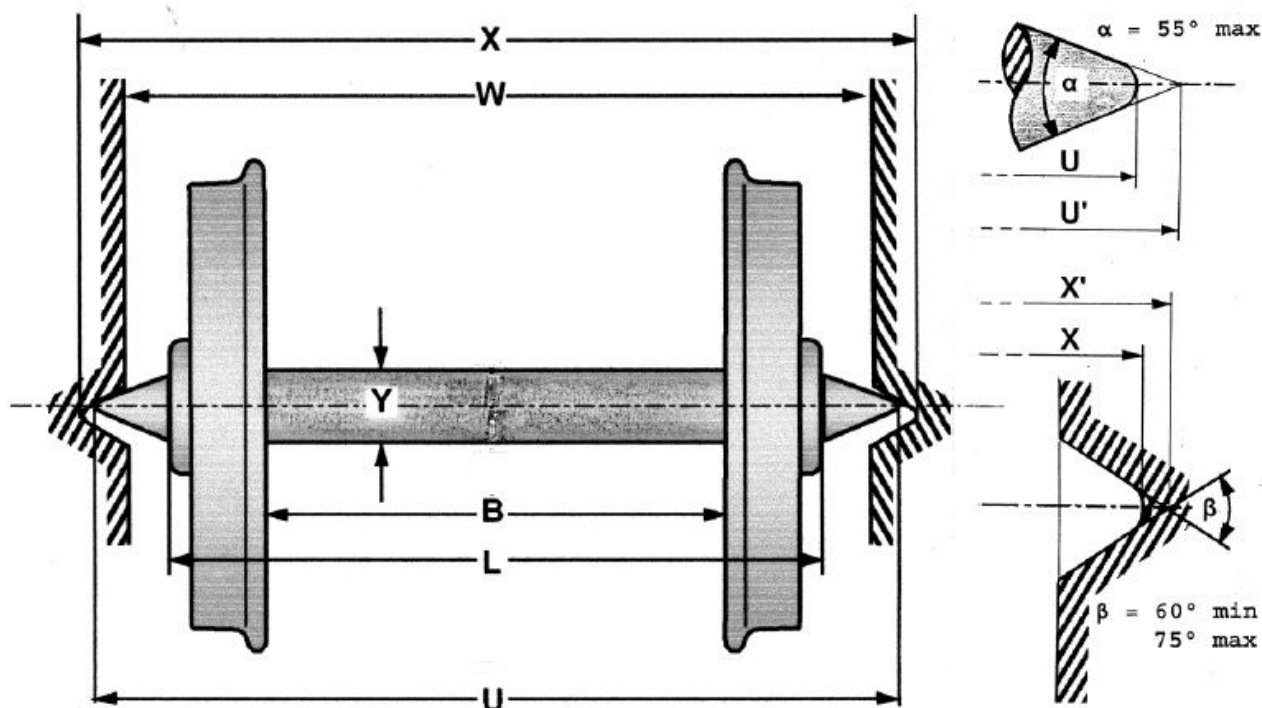

Quadre de cotes

| Ample de via | Y | L _{max} | W | U | U' | X | X' |
|--------------|-----|------------------|----------------------|----------------------|----------------------|----------------------|----------------------|
| 6,5 | 1,0 | 8,6 | 9,0 ^{±0,1} | 10,4 ^{±0,1} | 10,8 ^{±0,1} | 10,6 ^{-0,1} | 11,0 ^{-0,1} |
| 9 | 1,0 | 12,1 | 12,5 ^{±0,3} | 13,9 ^{±0,1} | 14,3 ^{±0,1} | 14,2 ^{-0,1} | 14,6 ^{-0,1} |
| 12 | 1,5 | 15,5 | 16,0 ^{±0,3} | 18,2 ^{±0,1} | 18,6 ^{±0,1} | 18,6 ^{-0,2} | 19,0 ^{-0,2} |
| 16,5 | 2,0 | 20,7 | 21,2 ^{±0,4} | 23,9 ^{±0,1} | 24,3 ^{±0,1} | 24,3 ^{-0,2} | 24,7 ^{-0,2} |
| 22,5 | 2,5 | 27,8 | 28,6 ^{±0,5} | 33,2 ^{±0,2} | 33,6 ^{±0,2} | 33,7 ^{-0,2} | 34,1 ^{-0,2} |

Observacions:

Per amplituds de via de 32 mm. i superiors, els eixos de punta cònica no són recomanables.

Els valors del diàmetre de Y es donen només a títol indicatiu.

Per a la cota B consulti la NEM 310

La diferència entre U i U' prové de les condicions de rodament i de les exigències de fabricació per a l'arrodonit de la punta de l'eix. El radi d'aquest arrodonit és de +/- 0,15 mm.

La diferència entre X i X' prové de l'arrodonit del forat de l'eix i que és de +/- 0,25 mm.