



Normes Europees de Modelisme
Eix de la caixa i espiga per a material remolcat

NEM
313
1 Pàgina

Recomanació

Cotes en mm.

Edició 2009
(Substitueix la edició 2008)

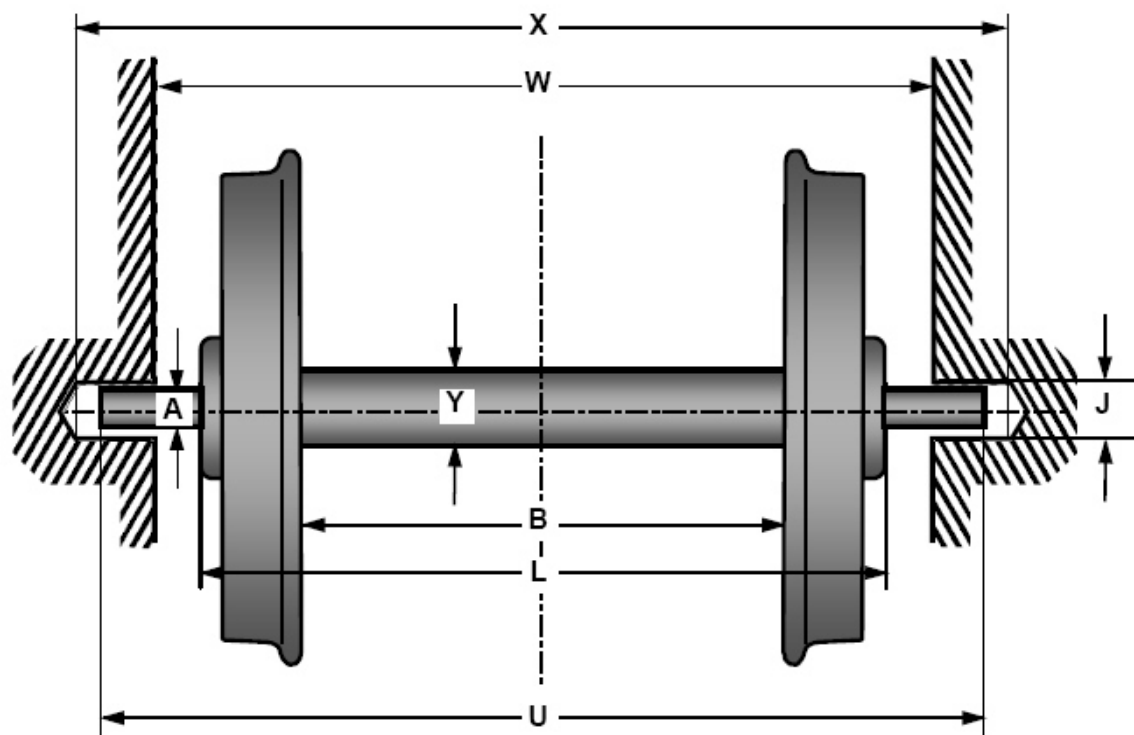

Quadre de cotes

Ample de via	A _{max}	Y	J _{min}	B _{min}	L _{max}	U	W	X
12	1,0	1,5	1,2	10,2	15,8	20,2 ^{±0,2}	17,4 ⁺⁰⁴	20,6 ⁺⁰⁶
16,5	1,0	2,0	1,2	14,3	20,8	25,5 ^{±0,2}	22,4 ⁺⁰⁴	25,8 ⁺⁰⁸
22,5	1,5	3,0	1,7	19,8	27,8	33,9 ^{±0,3}	29,6 ⁺⁰⁵	34,4 ⁺⁰⁶
32	2,0	4,0	2,2	28,4	39,0	46,4 ^{±0,4}	41,0 ⁺⁰⁶	47,0 ⁺⁰⁴
45	3,0	5,0	3,2	39,8	52,7	63,9 ^{±0,6}	55,0 ⁺⁰⁸	64,7 ⁺⁰⁴
64	4,0	7,0	4,2	59,9	76,2	96,0 ^{±0,2}	78,0 ⁺⁰⁵	98,0 ⁺⁰²

Observacions:

Les caixes d'espiga no s'utilitzen per a amples de via per sota de 12 mm.

Les cotes Y per al diàmetre de l'eix s'expressen a títol indicatiu.

La cota B s'agafa de la NEM 310